



# ООО «КОМПАНИЯ «ЦЕНТРВИДЕОСЕРВИС»

## ПАСПОРТ ВИДЕОКАМЕРЫ **VDA30EH-B371R**

### Цветная купольная видеокамера с инфракрасной подсветкой



Матрица (CCD)	1/3" SONY Effio
Чувствительность	0 Lux
Разрешение	650 ТВЛ (День) / 700 ТВЛ (Ночь)
Синхронизация	Внутренняя
Система сканирования	2:1 Interlaced
Выходной сигнал видеокамеры	1.0 В Композитный сигнал (75 Ом)
Компенсация заднего света	Автомат.
Скорость затвора видеокамеры	CCIR : 1/50 ~ 1/100,000 сек
Гамма - коррекция	$\gamma=0.45$
АРУ (AGC)	4 дБ - 30 дБ
Ореол от ярких участков изображения (Smear Effect)	0.0005%
Питание видеокамеры	12 В (12DC)
Потребляемый ток	100 мА
Рабочая температура	-10°С ~ +50°С

- Матрица 1/3" SONY Effio
- Чувствительность 0 Lux
- Разрешение 650 ТВЛ (День) / 700 ТВЛ (Ночь)
- Питание 12 В (12DC)



Цветная купольная видеокамера с инфракрасной подсветкой VDA30EH-B371R применяется для видеонаблюдения внутри помещений с нормальной и повышенной влажностью. Благодаря прочному металлическому корпусу и малым размерам обладает высокой степенью вандализации.

В видеокамере установлена цветная 1/3" SONY Effio-E матрица высокого разрешения и высокой чувствительности стандарта PAL (976(H) x 582(V) эффективных пикселей).

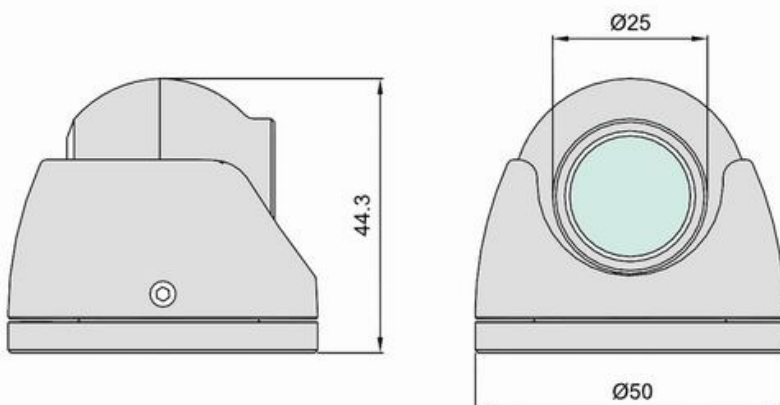

## Размеры камеры видеонаблюдения VDA30EH-B371R

---

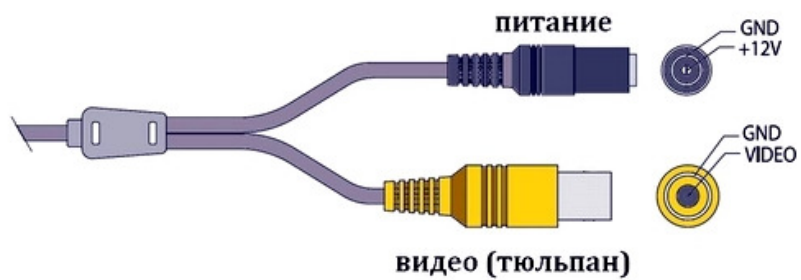

## Схема подключения видеокамеры VDA30EH-B371R

---