



ООО «КОМПАНИЯ «ЦЕНТРВИДЕОСЕРВИС»

## ПАСПОРТ ВИДЕОКАМЕРЫ **VCS-E110HC**

### Цветная CCTV видеокамера

Матрица (CCD)	1/3" SONY EX-View HAD
Чувствительность	<b>0.001 Люкс</b>
Разрешение	<b>600 ТВЛ</b>
Синхронизация	Внутренняя
Система сканирования	2:1 Interlaced
Выходной сигнал видеокамеры	1.0 В Композитный сигнал (75 Ом)
Компенсация заднего света	Автомат.
Скорость затвора видеокамеры	CCIR : 1/50 ~ 1/100,000 сек
Гамма - коррекция	r=0.45
APU (AGC)	4 дБ - 30 дБ
Ореол от ярких участков изображения (Smear Effect)	0.0005%
Питание видеокамеры	12 В (12DC)
Потребляемый ток	100 мА
Рабочая температура	-10°С ~ +50°С



- Матрица 1/3" SONY EX-View HAD
- Чувствительность 0.001 Люкс
- Разрешение 600 ТВЛ
- Питание 12 В (12DC)



Цветная CCTV видеокамера VCS-E110HC Благодаря возможности установки объективов С или CS типа видеокамера применяется практически в любой системе CCTV, где требуются самые высокие технические характеристики. Выбирая объектив с авто диафрагмой и гермокожух с подогревом видеокамера может использоваться для систем уличного видеонаблюдения. Видеокамера поддерживает управление объективами с автоматической диафрагмой DC drive. Возможна установка в гермокожух для использования вне помещений. Внутри помещений видеокамера используется совместно с дополнительными кронштейнами.

Видеокамера имеет крепление под С/CS объектив с автодиафрагмой DC.

В видеокамере установлена цветная ПЗС матрица 1/3" SONY EX-View HAD



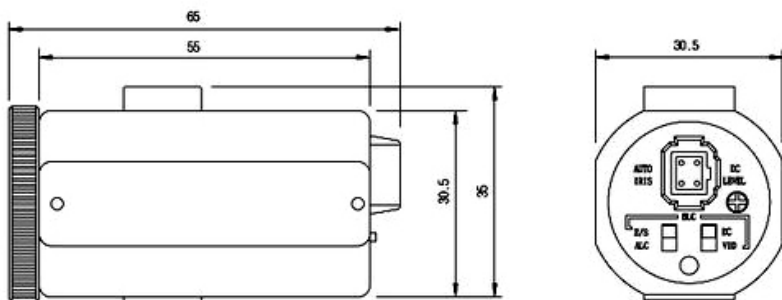

## Размеры камеры видеонаблюдения VCS-E110HC

---

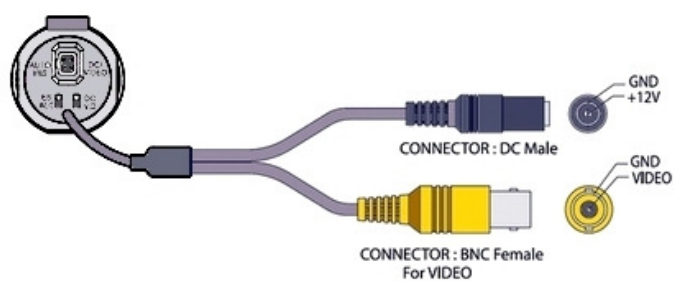

## Схема подключения видеокамеры VCS-E110HC

---